

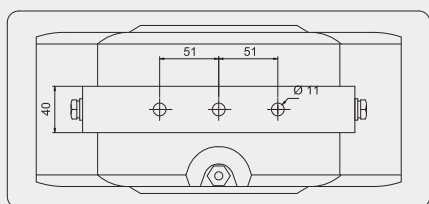

### SC 50AH

#### SC 50AH

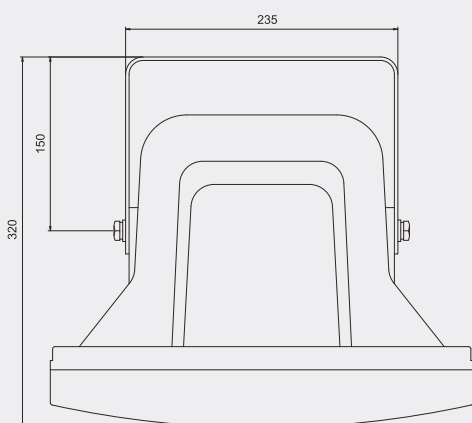
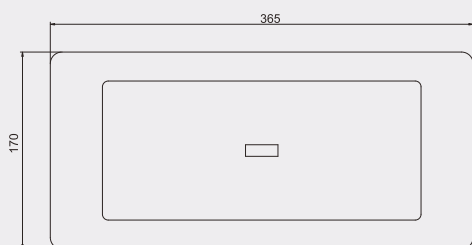

#### Głośnik tubowy

Wysoka efektywność i kierunkowość SC 50AH predysponuje go do nagłaśniania długich i wąskich pomieszczeń. Długoletnie doświadczenie potwierdza przydatność głośnika w halach produkcyjnych, magazynach, supermarketach, na boiskach sportowych i na przestrzeniach otwartych. W porównaniu z innymi głośnikami tubowymi, model SC 50AH posiada szersze pasmo przenoszenia - zastosowano szerokopasmowy głośnik dynamiczny. W komplecie uchwyt montażowy.

#### Charakterystyka przenoszenia

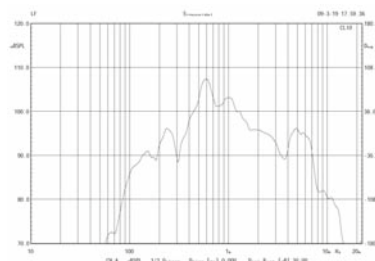

#### Wykres impedancji

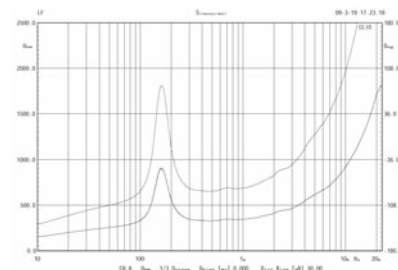

#### Parametry techniczne

- moc 30 - 15 W rms / 100 V
- minimalna impedancja wejściowa 330 ohm
- efektywność 99 dB / 1W, 1m
- pasmo przenoszenia 100 - 10 000 Hz
- lepsza jakość odtwarzania niż tradycyjnych głośników tubowych
- wąska charakterystyka kierunkowa
- możliwość wyboru mocy
- do nagłaśnienia wewnątrz i na zewnątrz pomieszczeń
- metalowy uchwyt z regulacją
- obudowa z białego tworzywa ABS z siatką

Nr kat. 21 661

szt.